

GLEM

04330907

GLEM



HOTTE CASQUETTE FILTRANTE 1 MOTEUR CM.60 INOX

ONDERBOUW-AFZUIGKAP MET 1 MOTOR IN FILTREERVERSIE CM.60 RVS

UNTERBAUHAUBE MIT 1 MOTOR, UMLUFT, CM.60 INOX

XHC148C



INSTRUCTIONS FOR INSTALLATION AND USE
 MONTAGE- UND GEBRAUCHSANWEISUNG
 INSTRUCTIONS POUR L'INSTALLATION ET L'UTILISATION
 ISTRUZIONI PER L'INSTALLAZIONE E L'USO
 INSTRUCCIONES PARA INSTALACIÓN Y USO
 INSTRUÇÕES DE INSTALAÇÃO Y UTILIZAÇÃO
 AANWIJZING VOOR GEBRUIK EN INSTALLATIE

04306959/1S SPglem

urde (Abb. 18). Durch Lampen desselben Typs ersetzen.

- Um die Halogenleuchten auszuwechseln die Halterung entgegen dem Uhrzeigersinn losschrauben. Durch Lampen desselben Typs ersetzen. **ACHTUNG: die neue Leuchte nicht mit bloßen Händen berühren. Sollten die Lampen nach dem Auswechseln nicht funktionieren, die Stromzufuhr des Apparats für einige Sekunden abziehen.**

FRANÇAIS

INSTALLATION

La hotte peut être en version aspirante (évacuation de l'air à l'extérieur) ou en version recyclage (recirculation de l'air à l'intérieur).

1) Conditions essentielles pour le montage: Prévoyez une alimentation électrique appropriée. Si votre appareil doit être installé en version Aspirante, vous devez prévoir auparavant le trou d'évacuation de l'air et vous munir d'un tuyau reliant ce dernier à la bride qui se trouve sur votre hotte; employez un tuyau d'évacuation qui a: - la longueur minimum indispensable; - le moins de courbes possible (angle maximum des courbes: 90°); - qui soit fait d'une matière autorisée par les normes en vigueur; - la surface intérieure la plus lisse possible. Nous vous conseillons aussi d'éviter les changements brusques de section du tuyau (diamètre conseillé: 125 mm). Pour l'évacuation de l'air à l'extérieur, suivez toutes les autres indications données par le feuillet "Attention".

Percez le trou dans le mur pour la sortie de l'air (diamètre de 133 mm), en suivant les instructions de la Fig. 1 où sont indiquées les mesures pour les différentes possibilités.

2) Certains modèles sont équipés d'une sortie supérieure de l'air (Fig. 2B) et d'une arrière (Fig. 2A) fermée par une tôle qui doit être déposée si vous désirez l'utiliser; il faut monter la bride (C) sur l'ouverture utilisée; si vous utilisez la sortie arrière, il faut fermer la sortie supérieure à l'aide du bouchon E, à demander à votre revendeur.

Certains modèles sont équipés de deux sorties d'air, une dans la partie supérieure (Fig. 2B) et l'autre sur l'arrière (Fig. 2A), pouvant être utilisées selon vos exigences; il faut monter la bride (C) sur l'ouverture utilisée et fermer l'autre à l'aide du bouchon (E).

Sur la version recyclage, aucune ouverture n'a besoin d'être fermée, mais il faut placer la manette correctement (voir point 7).

3) **Fixation murale:** Percez 4 trous dans le mur, en respectant les mesures indiquées sur la Fig. 3 et enfoncez les chevilles; prenez 2 des vis fournies en équipement (Fig. 4G), puis enfitez-les dans les chevilles situées plus haut, sans les visser complètement. Accrochez la hotte aux 2 vis et, en agissant de l'intérieur de l'appareil, serrez à fond les 2 vis. Effectuez la fixation définitive en introduisant les 2 autres vis H (Fig. 4).

4) **Fixation sous un meuble:** Si vous installez la hotte en version aspirante avec l'évacuation de l'air par l'ouverture supérieure (Fig. 2B), avant la fixation vous devez effectuer un trou de 133 mm de diamètre sur le meuble (Fig. 5). Percez 4 trous sur le meuble, en respectant les mesures indiquées sur la Fig. 6. Fixez la hotte avec les 4 vis en agissant de l'intérieur du meuble.

5) Pour la version aspirante: raccordez un tuyau flexible au flasque de la hotte, en une utilisant une bande métallique. Le tuyau et la bande ne sont pas fournis.

6) Effectuez le branchement électrique.

7) **VÉRIFIER QUE LE LEVIER ASPIRANTE-RECYCLAGE SOIT SUR LA BONNE POSITION:** le levier se trouve sur le groupe moteur, et doit être placé sur le symbole (P) si l'installation est version aspirante, sur le symbole (Q) si l'installation est version recyclage (Fig. 7).

8) **FAIRE ATTENTION AU(X) FILTRÉ(S) A CHARBON (A) - Fig. 8-9-10-11:** sur la version recyclage, il est nécessaire d'utiliser le ou les filtres à charbon, aussi dans le cas où il(s) ne serait(en)t pas encore installé(s) dans la hotte, le(s) monter comme suit, en fonction du modèle acheté: - si la hotte est dotée de filtres à charbon ronds (Fig. 11R), fixer le filtre à charbon par un mouvement de rotation dans le sens contraire des aiguilles d'une montre. - si la hotte est dotée de filtre à charbon à panneau (Fig. 8A, 9A ou 10A), placer le filtre à charbon à l'intérieur et mettre en place les 2 fixations (M) pour bloquer le filtre à charbon. Sur la version aspirante, le ou les filtres à charbon n'est/nt pas nécessaires, aussi dans le cas où il(s) serait(en)t installé(s) dans la hotte, le/les en retirer.

FONCTIONNEMENT

Sur les modèles, l'appareil est muni des types suivants de commandes:

Commandes de la Fig. 12: A = Interrupteur d'éclairage. B = Interrupteur ON/OFF moteur 1e vitesse.

C = Interrupteur 2e vitesse. D = Interrupteur 3e vitesse. E = Voyant de fonctionnement du moteur.

Commandes de la Fig. 13: A = Interrupteur d'éclairage; position 0: lumière éteinte; position 1: lumière allumée.

B = Interrupteur moteur; position 0: moteur arrêté; position 1-2-3: moteur en marche à la première, seconde ou troisième vitesse.

C = Voyant de fonctionnement du moteur.

Filtres à graisse: En fonction des versions, la hotte est équipée de différents types de filtre à graisse:

Filtres métalliques modulaires (du type indiqué en Fig. 14): ces filtres sont métalliques et doivent être nettoyés périodiquement, en fonction de l'usage (au moins tous les deux mois). Lavez les filtres avec un détergent neutre.

Filtre métallique à panneau (du type indiqué en Fig. 15N): ce filtre est métallique et est positionné à l'intérieur de la grille métallique; il doit être nettoyé périodiquement, en fonction de l'usage (au moins tous les deux mois). Lavez le filtre avec un détergent neutre. Déposez les 2 blocages filtres (M), puis extraire le filtre métallique à panneau.

Filtre synthétique à panneau (du type indiqué en Fig. 16P): ce filtre est en fibre synthétique et est positionné à l'intérieur de la grille métallique; il ne peut pas être nettoyé mais doit être remplacé périodiquement, en fonction de l'usage (au moins

tous les deux mois). Déposez les 2 blocages filtres (M), puis extraire le filtre synthétique à panneau.

Filtre(s) à charbon: les filtres à charbon doivent être remplacés à intervalles réguliers en fonction de l'utilisation de l'appareil (en moyenne tous les 6 mois). Retirer les filtres à charbon en procédant comme suit, en fonction du modèle acheté: - si la hotte est dotée de filtres à charbon ronds (Fig. 17R), retirer le filtre à charbon par un mouvement de rotation dans le sens des aiguilles d'une montre. - si la hotte est dotée de filtre à charbon à panneau (Fig. 8A, 9A ou 10A), retirer le filtre à charbon et retirant préalablement les 2 fixations M.

Eclairage: - Pour remplacer les ampoules à incandescence, retirer le plafonnier après avoir desserré la vis de blocage "A" (Fig. 18). Les remplacer par des ampoules de même type.

- Pour retirer les ampoules halogènes, dévisser la douille dans le sens contraire des aiguilles d'une montre (Fig. 19). Les remplacer par des lampes du même type. **ATTENTION: ne pas toucher les ampoules neuves à mains nues. Dans le cas où une fois mises en place, les ampoules halogènes ne fonctionneraient pas, couper l'alimentation de l'appareil pendant quelques secondes.**

ITALIANO

INSTALLAZIONE

La cappa può essere in versione aspirante (evacuazione dell'aria all'esterno) o in versione filtrante (riciclo dell'aria all'interno).

1) Requisiti essenziali per una corretta installazione: Predisporre di una adeguata alimentazione elettrica. Se il Vostro apparecchio deve essere installato in versione Aspirante, predisporre precedentemente il foro di evacuazione dell'aria e munirsi di apposito tubo di collegamento tra questo e la flangia presente sulla cappa; utilizzare un condotto di scarico che abbia: - lunghezza minima indispensabile; - minor numero possibile di curve (angolo massimo della curva: 90°); - materiale approvato normativamente (a seconda dello Stato); - lato interno più liscio possibile. Si consiglia inoltre di evitare cambiamenti drastici di sezione del tubo (diametro consigliato: 125 mm). Per lo scarico dell'aria all'esterno, seguire tutte le altre indicazioni riportate nel foglio "Avvertenze".

Effettuare il foro a muro per l'uscita dell'aria (di diametro 133 mm), facendo riferimento alla Fig. 1 in cui sono indicate le misure per le varie possibilità.

2) Alcuni modelli sono provvisti di una uscita dell'aria superiore (Fig. 2B) ed una posteriore (Fig. 2A) chiusa da una lamiera che deve essere rimossa nel caso in cui vogliate utilizzarla; montare la flangia (C) sull'apertura utilizzata; se utilizzate l'uscita posteriore, chiudere l'uscita superiore con il tappo E da richiedere al vostro rivenditore.

Alcuni modelli sono provvisti di 2 uscite dell'aria, una nella parte superiore (Fig. 2A) ed una nella parte posteriore (Fig. 2B), utilizzabili secondo le vostre esigenze; montare la flangia (C) sull'apertura utilizzata e chiudere l'altra con il tappo (E). Nella versione filtrante non occorre chiudere nessuna apertura, ma posizionare la leva correttamente (vedi punto 7).

3) **Fissaggio parete:** Effettuare 4 fori sulla parete, rispettando le misure indicate in Fig. 3 ed inserire i tasselli; prendete 2 delle viti in dotazione (Fig. 4G), ed innietate nei tasselli posti più in alto, senza però avvitare del tutto. Agganciate la cappa alle 2 viti e operando dall'interno dell'apparecchio, stringete le 2 viti del tutto. Procedete al fissaggio definitivo inserendo le altre 2 viti H (Fig. 4).

4) **Fissaggio sottopensile:** Se installate la cappa in versione aspirante con evacuazione dell'aria nell'apertura superiore (Fig. 2B), prima del fissaggio dovete effettuare sul pensile un foro di diametro 133 mm (Fig. 5). Effettuare 4 fori sul pensile, rispettando le misure indicate in Fig. 6. Fissate la cappa con 4 viti operando dall'interno del pensile.

5) Per la versione aspirante: collegare un tubo flessibile alla flangia della cappa, utilizzando una fascetta metallica. Tubo e fascetta non sono in dotazione.

6) Effettuate il collegamento elettrico.

7) **VERIFICARE CHE LA LEVA ASPIRANTE-FILTRANTE SIA NELLA POSIZIONE CORRETTA;** la leva si trova sul gruppo motore, e deve essere posizionata sul simbolo (P) in caso di installazione in versione aspirante, sul simbolo (Q) in caso di installazione in versione filtrante (Fig. 7).

8) **FARE ATTENZIONE AL FILTRO/ CARBONE (A) - Fig. 8-9-10-11:** nella versione filtrante è necessario l'uso del filtro/ carbone, per cui, nel caso non sia già installato nella cappa, montatelo/i come segue, a seconda del modello da voi acquistato: - se la cappa è dotata di filtri al carbone rotondi (Fig. 11R), agganciate il filtro carbone con movimento rotatorio, in senso antiorario. - se la cappa è dotata di filtro carbone a pannello (Fig. 8A o 9A o 10A), posizionare il filtro carbone all'interno ed inserire i 2 terminali (M) per bloccare il filtro al carbone. Nella versione aspirante il/i filtro/i al carbone non è necessario, per cui se è già installato/i nella cappa rimuovetelo/i.

FUNZIONAMENTO

A seconda delle versioni l'apparecchio è dotato dei seguenti tipi di comandi:

Comandi di Fig. 12: A = interruttore accensione luce. B = interruttore accensione ON/OFF motore alla 1a velocità.

C = interruttore la velocità. D = interruttore III velocità. E = gemma spia di funzionamento del motore.

Comandi di Fig. 13: A = interruttore accensione luce; posizione 0: luce spenta; posizione 1: luce accesa.

B = interruttore motore; posizione 0: motore spento; posizione 1-2-3: motore acceso alla prima, seconda e terza velocità.

C = gemma spia di funzionamento del motore.

Filtro/i anti-grasso: a seconda delle versioni, la cappa è fornita con diversi tipi di filtro anti-grasso:

Filtri metallici modulari (del tipo indicato in Fig. 14): questi filtri sono metallici e devono essere puliti periodicamente, in rapporto all'uso (almeno ogni due mesi). Lavate i filtri con detersivo neutro.

Filtro metallico a pannello (del tipo indicato in Fig. 15N): questo filtro è metallico ed è posizionato all'interno della griglia metallica; il filtro deve essere pulito periodicamente, in rapporto all'uso (almeno ogni due mesi). Lavate il filtro con detersivo neutro.

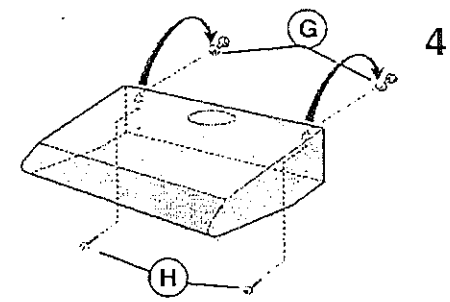
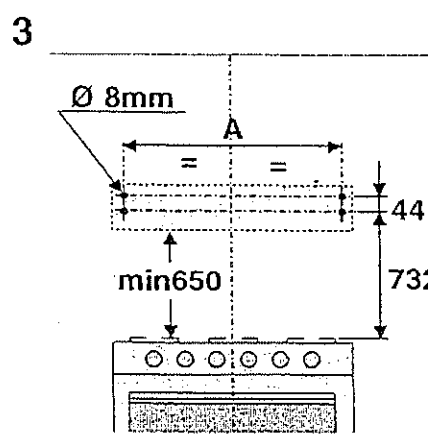
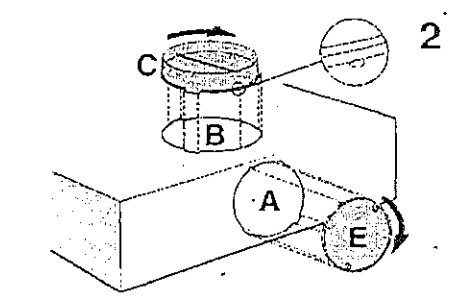
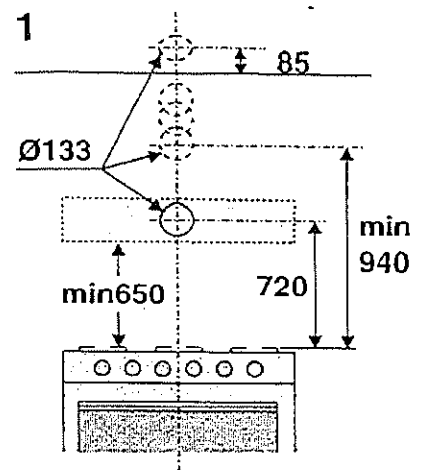
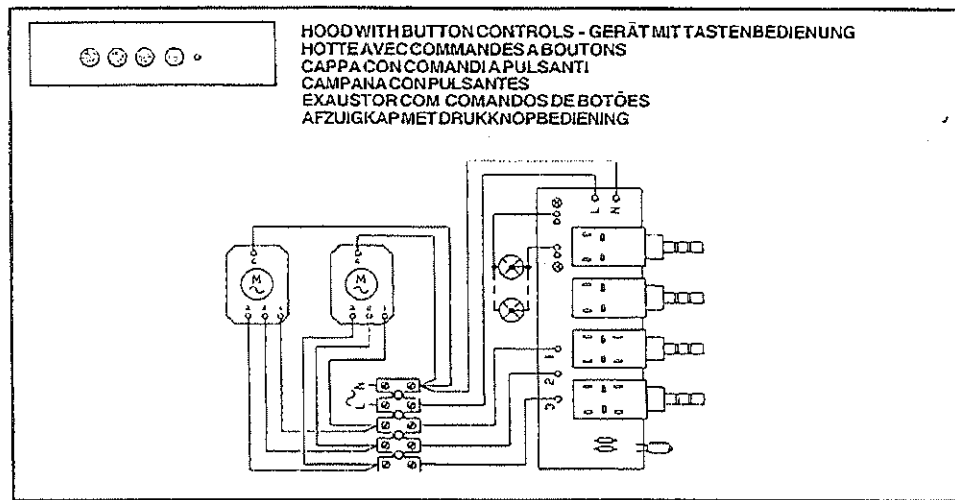
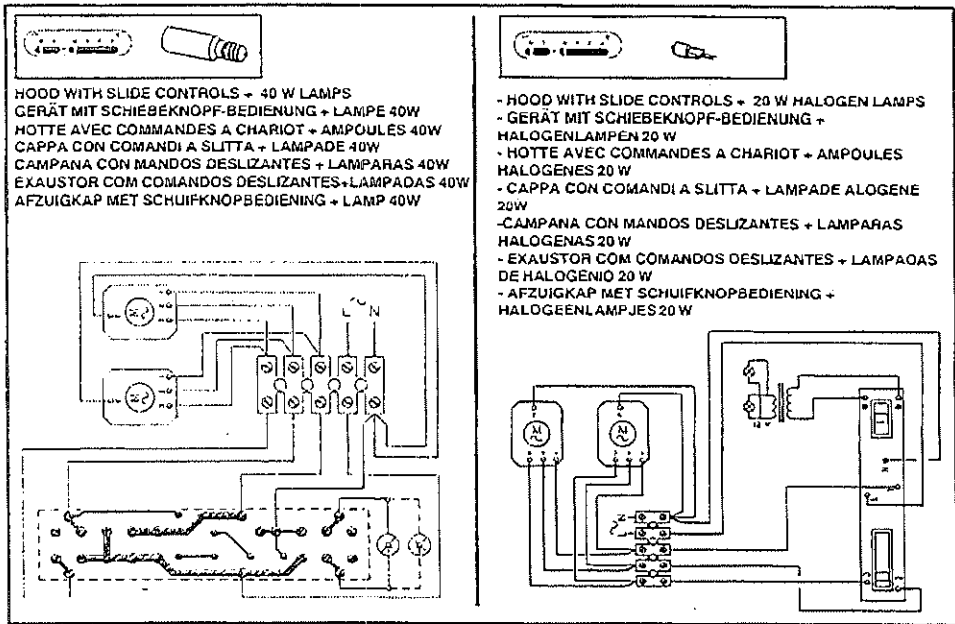

MODELS	A	X
50cm	44cm	41cm
55cm	49cm	46cm
60cm	54cm	51cm
70cm	64cm	61cm
80cm	74cm	71cm
90cm	84cm	81cm

